

## Informações gerais de segurança

**AVISO**

### - Para evitar ferimentos graves:

Se as advertências abaixo não são seguidas, seus sapatos podem não ser liberados da ligação ou podem ser soltos inesperada ou acidentalmente e virar o barco e/ou causar ferimentos.

- Usar só os sapatos dos sistemas de ligação SRD com este produto.
- Usar só as presilhas Shimano (SM-K560) e prendê-los firmemente aos sapatos.
- Ajustar a força de liberação da ligação no nível adequado, antes de sair.
- No início, realizar o encaixe das presilhas na ligação e soltá-las da mesma repetidamente para fazer com que seu pé adapte-se a ela.
- Certificar-se de confirmar se você pode encaixar e soltar as presilhas para dentro ou fora do prendedor antes de sair.
- Não pisar com os pés nus na ligação. A peça de projecção pode ferir seu pé.
- Não derrubar este produto ao prender ou soltar. Ao fazer isto, pode causar danos a este produto ou ao barco.
- Não usar este produto por longos períodos com temperaturas altas. Como as partes metálicas ficam extremamente quentes se usadas sob o sol escaldante no verão, guardar este produto com cuidado.
- Remover a lama presa nas presilhas e ligação para manter o encaixe original e desempenho de soltura.
- Certificar-se de verificar o desgaste das presilhas periodicamente. Se as presilhas encontram-se desgastados, substitua-as. Ajustar a força de liberação da ligação antes de sair. Continuar a usar os sapatos sem substituir as presilhas pode fazer com que os sapatos soltem-se da ligação ou deixar que os sapatos sejam soltos inesperadamente e virem o barco e/ou causem ferimentos.
- Não use este produto com seus dedos ou objectos estranhos entre o braço de oscilação, coluna ou finca-pé. Fazer isso poderá causar dano ao produto, lesão ao remador ou fará o barco virar.
- Não aplicar lubrificante nas peças móveis, como o braço oscilador, etc. Ao realizar isto pode fazer com que a massa de lubrificação transborde.
- Para as peças necessárias para montar este produto no barco, usar só as partes recomendadas ou originais de cada fabricante de barco. Ao instalar os componentes, siga as instruções fornecidas nos manuais de instruções e outros documentos.
- Não soltar ou desmontar as peças de modo diferente das peças de ajuste descritas nestas Instruções de Serviços Técnicos.
- Leia estas Instruções de serviços técnicos cuidadosamente e mantenha-as em um lugar seguro para referência posterior.

### NOTA:

- Verificar se não há peças soltas em alguma das secções apertadas do finca-pé SRD e sapatos antes de embarcar.
- Se algo parecer anormal durante a saída, verificar novamente.
- As peças não possuem garantia contra desgastes naturais ou deterioração resultante do uso normal.
- Não deixar o finca-pé molhado depois do uso. Limpar qualquer sujeira ou humidade sobre o produto com um pano seco.

**POR**

SI-B050A-003

**KF-R620**
**Finca-pé SRD**

### Lista de ferramentas a usar



Chave hexalobular interna no. 20



Chave sextavada de 2,5 mm/3 mm

### Instalando o finca-pé

- 1. Posicionamento do tubo inferior**  
 Instale o tubo inferior na posição adequada de acordo com o formato do barco.

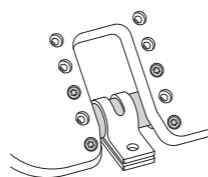
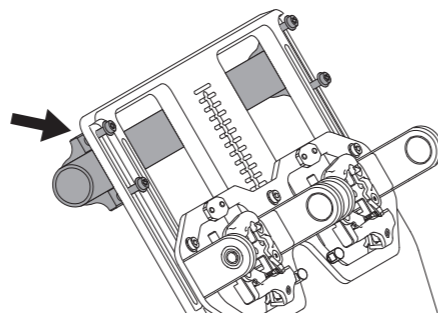
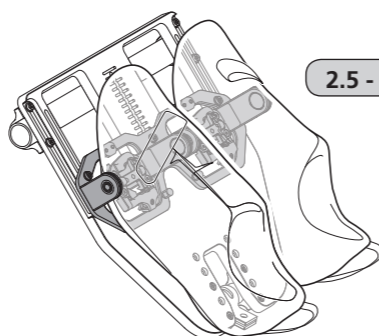
**2.5 - 3.5 N·m**

**2.5 - 3.5 N·m**

**2.5 - 3.5 N·m**

- 7. Ajustando a distância entre a presilha e o calcanhar**  
 Coloque o calçado e afrouxe os parafusos que prendem os encaixes superior e inferior.

**2.5 - 3.5 N·m**

Mova o finca-pé do pé, ajuste a distância, depois, aperte os encaixes superior e inferior.

### Para prender e soltar os sapatos nos/dos finca-pés (plural) para os pés SRD

#### Método de fixação

Pressionar a presilha na ligação do finca-pé SRD em uma direção diagonal para trás.

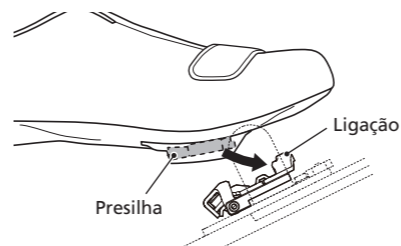

#### Método para soltar

Existem duas maneiras de soltar as ligações.

- (1) Erga o seu calcanhar para cima de modo a soltar a ligação da presilha.

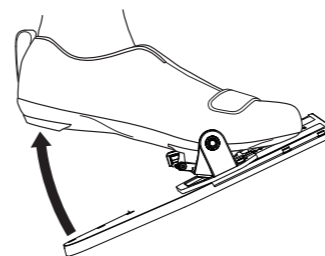

- (2) As presilhas podem ser desengatadas a partir de sua ligação, girando o calcanhar fortemente para a esquerda ou a direita.

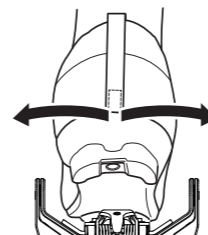

### Ajuste da tensão da mola de ligação

Ajustar a tensão da mola com os parafusos de ajuste. Os parafusos de ajuste são fornecidos nas secções do calcanhar das ligações direita e esquerda.

Nivelar as tensões ao consultar as placas de ajuste e ao contar o número de rotações dos parafusos de ajuste.

A tensão da mola é ajustada em 4 passos para cada rotação do parafuso de ajuste.

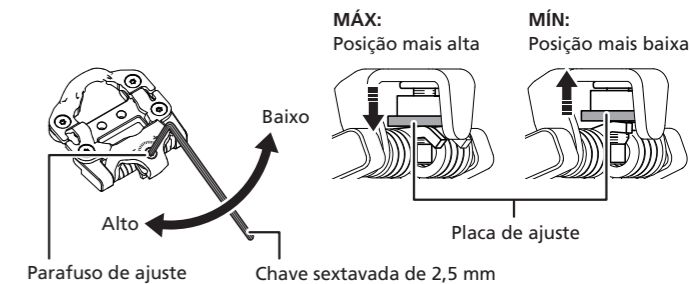

Quando o parafuso de ajuste é rodado no sentido dos ponteiros do relógio, a tensão da mola aumenta e quando é rodado no sentido contrário aos ponteiros do relógio, a tensão da mola diminui. Se a placa de ajuste alcança a posição **MÁX** ou **MÍN**, não rodar mais o parafuso de ajuste.

#### Nota:

De forma a evitar que os sapatos soltem-se inesperadamente, certificar-se se todas as tensões da mola foram ajustadas adequadamente.

### Ajuste da posição de entrada

A posição de entrada pode ser ajustada mudando a direção do batente.

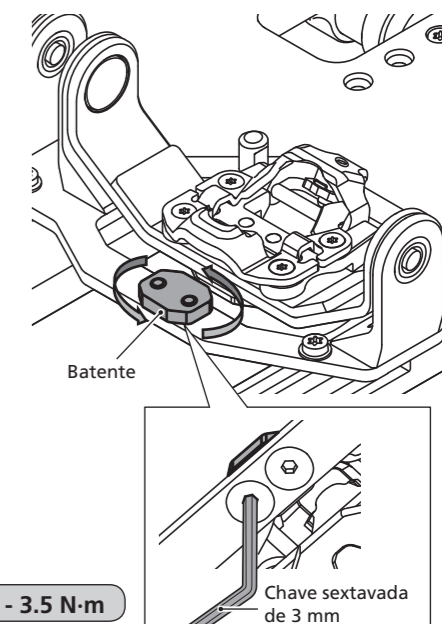
**2.5 - 3.5 N·m**

Chave sextavada de 3 mm

#### SHIMANO EUROPE B.V.

High Tech Campus 92, 5656 AG Eindhoven, The Netherlands Phone: +31-402-612222  
 Only EU General Contact : srd@shimano-eu.com

\* Instruções de Serviço em outros idiomas estão disponíveis em : <https://www.shimano.com>

Nota: As especificações estão sujeitas a alterações para aperfeiçoamentos sem notificação prévia. (Portuguese)