

## Algemene veiligheidsinformatie

### WAARSCHUWING

#### - Voorkom ernstige ongelukken:

Als de onderstaande waarschuwingen niet opgevolgd worden, kunnen de schoenen mogelijk niet of onverwacht ontgrendeld worden, waardoor de boot kan omslaan en/of de roeier letsel kan oplopen.

- Gebruik uitsluitend SRD-bindingsystemschoenen in combinatie met dit product.
- Gebruik uitsluitend Shimano schoenplaten (SM-KS60) en bevestig deze deugdelijk op de schoenen.
- Stel de ontgrendelkracht van de binding correct af voor u gaat roeien.
- Oefen voor u gaat roeien een aantal malen het vergrendelen in de binding en het ontgrendelen van de schoenplaten om uw voeten daaraan te laten wennen.
- Controleer voor u gaat roeien of u de schoenplaten in de binding kunt vergrendelen en uit de binding kunt ontgrendelen.
- Stap niet blootsvoets in de binding. Het uitstekende deel kan letsel aan uw voet veroorzaken.
- Laat het product niet vallen tijdens het vergrendelen of ontgrendelen. Daardoor kan het product of de boot beschadigen.
- Gebruik dit product niet gedurende langere tijd wanneer de buitentemperatuur hoog is. Behandel dit product met de nodige voorzichtigheid, omdat metalen onderdelen in volle zon erg heet kunnen worden.
- Verwijder eventueel op de schoenplaten en binding aanwezige modder om er zeker van te zijn dat de binding correct vergrendelt en ontgrendelt.
- Controleer de schoenplaten regelmatig op slijtage. Vervang versleten schoenplaten. Stel de ontgrendelkracht van de binding af voor u gaat roeien. Wanneer u de schoenen blijft gebruiken zonder de versleten schoenplaten te vervagen, kan de binding te laat of onverwacht ontgrendelen, waardoor de boot kan omslaan of de roeier letsel kan oplopen.
- Gebruik dit product niet terwijl u uw vinger of ander voorwerp tussen de schommelarm en de zijdelingse steun of de voetenbordplank houdt. Dit kan leiden tot schade aan het product, letsel aan de roeier of het kapseizen van de boot.
- Breng geen smeermiddel aan op de bewegende onderdelen, zoals de schommelarm. Daardoor zal het smeermiddel op de boot lekken.
- Gebruik voor de montage van dit product in de boot uitsluitend originele of aanbevolen onderdelen van de fabrikant van de boot. Houd u bij het installeren van onderdelen aan de instructies in de handleidingen en andere documenten.
- Draai geen andere onderdelen los en/of demonteer geen andere onderdelen dan de instelbare onderdelen die beschreven zijn in deze technische onderhoudsinstructies.
- Lees deze technische montage-instructies nauwkeurig en bewaar ze, zodat u ze later nogmaals kunt nalezen.

### OPMERKING:

- Controleer voor het instappen of geen van de bevestigde delen van het SRD-voetenbord en de schoenplaten losgeraakt is.
- Controleer het systeem nogmaals als u onderweg iets ongewoons merkt.
- De garantie op onderdelen heeft geen betrekking op natuurlijke slijtage of slijtage als gevolg van normaal gebruik.
- Zorg ervoor dat het voetenbord na gebruik niet nat blijft. Verwijder vuil en vocht op het product met een droge doek.

## DUT

SI-B050A-003

KF-R620

SRD-voetenbord

### Lijst van te gebruiken gereedschappen

	Zeskantsleutel [nr. 20]		2,5 mm/3 mm inbussleutel
---	-------------------------	---	--------------------------

### Het voetenbord monteren

- 1. Lagere pijppositie**  
Monteer de onderste buis in een geschikte positie volgens de vorm van de boot.

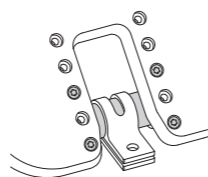

2.5 - 3.5 N·m

- 2. Monteer de spoorstok voorlopig**  
Maak de bout van de montageklem van het voetenbord los en schuif de spoorstok door de montageklem. Laat de montageklem van het voetenblok los zoals hij is.

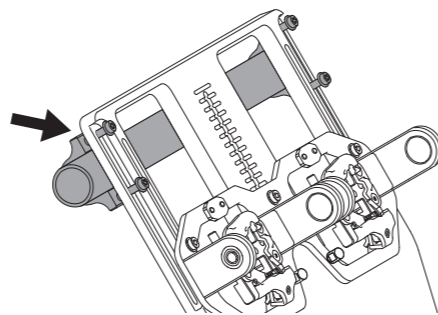

- 3. Monteer het voetenbord voorlopig**  
Laat het voetenbord los, plaats het voetenbord op de boot en bevestig de spoorstok aan de bovenste bevestiging.
- 4. De hoek van het voetenbord instellen**  
Schuif het voetenbord en pas de hoek aan en bevestig dan de onderste montage.
- 5. Centreren en bevestigen van het voetenbord**  
Meet en plaats het voetenbord zodat deze is gecentreerd op de boot. Wanneer u het instellen van de hoek en het centreren hebt de bevestigingsklem van het voetenbord vast

2.5 - 3.5 N·m

- 6. De hieldiepte instellen**  
Bevestig de schoen op de verbindingseenheid en pas de hoogte aan en bevestig de bindingseenheid.

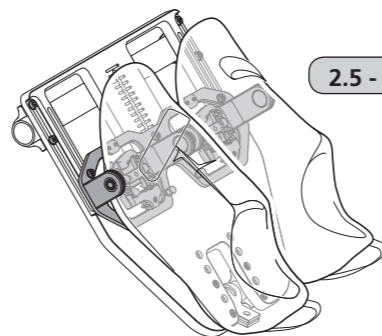

2.5 - 3.5 N·m

- 7. Hendelafstand instellen**  
Bevestig de schoen, en draai de bevestigingsschroeven van de bovenste en onderste moer los.

2.5 - 3.5 N·m

Verplaats het voetenbord en pas de afstand aan, draai de bovenste en onderste armaturen aan.

### Schoenen in het SRD-voetenbord vergrendelen/uit het SRD-voetenbord ontgrendelen

#### Vergrendelen

Druk de schoenplaat in de binding van het SRD-voetenbord terwijl uw voet achterovergekanteld is.

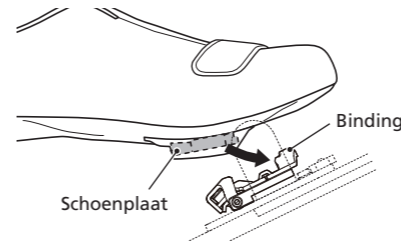

#### Ontgrendelen

Er zijn twee manieren om de bindingen te ontgrendelen.

- (1) Beweeg uw hiel naar boven om de binding te ontgrendelen van de schoenplaat.

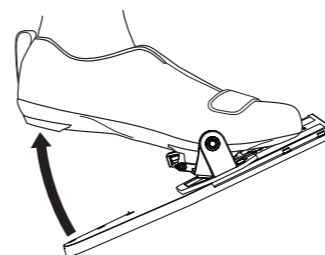

- (2) De schoenplaten kunnen worden losgemaakt van hun verbinding door uw hiel krachtig naar links of rechts te draaien.

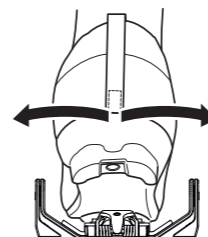

### De veerspanning van de binding instellen

U kunt de veerspanning instellen met behulp van de instelbouten. De instelbouten bevinden zich in de linker en rechter binding ter plaatse van de hakpositie.

Stel de veerspanning van beide bindingen gelijk af door te kijken naar de instelplaten en het aantal omwentelingen van de instelbouten te tellen.

De veerspanning verandert 4 stappen per omwenteling van de instelbout.

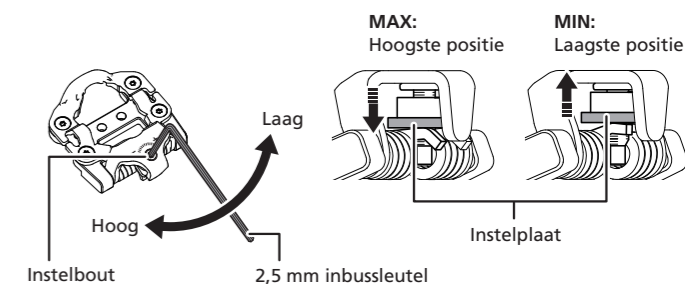

Wanneer u de instelbout rechtsom draait, verhoogt u de veerspanning en wanneer de instelbout linksom draait verlaagt u de veerspanning. Draai de instelbout niet verder zodra de instelplaat de positie **MAX** of **MIN** bereikt.

#### Opmerking:

Zorg ervoor dat alle veerspanningen correct ingesteld zijn, om te voorkomen dat een of beide schoenen onverwacht loskomen.

### De instappositie afstellen

U kunt de instappositie afstellen door de richting van de aanslag te wijzigen.

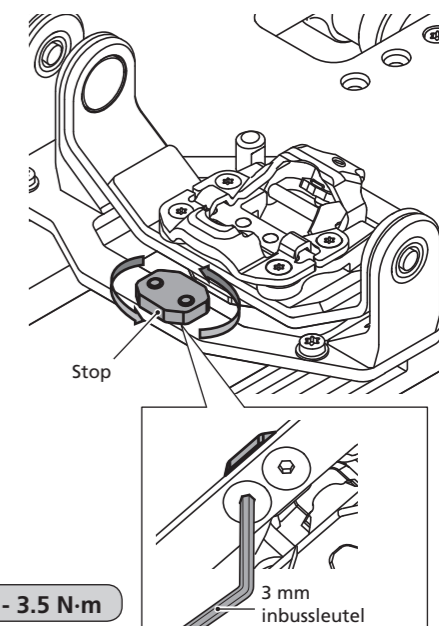

2.5 - 3.5 N·m