

Información General sobre Seguridad

ADVERTENCIA

- Para evitar que se produzcan lesiones importantes:

Si no se respetan las advertencias indicadas abajo, es posible que sus zapatillas no puedan desacoplarse de las fijaciones o puede que se desacoplen inesperadamente o accidentalmente, volcándose la embarcación y/o lesionando al remador como consecuencia.

- Use solo zapatos SRD con este producto.
- Use solo calas Shimano (SM-K560) y ajústelas firmemente a las zapatillas.
- Ajuste la fuerza de liberación del acoplamiento para que sea el apropiado antes de comenzar a remar.
- Al principio, practique acoplando y desacoplando las calas de las sujeciones repetidamente hasta que sus pies se acostumbren.
- Compruebe que las sujeciones de las calas puedan engancharse y soltarse adecuadamente moviendo los pies y accionando las palancas de liberación. Haga siempre esta comprobación antes de comenzar a remar.
- No pise las fijaciones con los pies descalzos. De lo contrario las protuberancias pueden herir o lesionarle los pies.
- No deje caer este artículo al suelo cuando lo fije o lo suelte. De lo contrario puede deteriorar este artículo o la embarcación.
- No utilice este artículo durante largos periodos de tiempo cuando las temperaturas sean elevadas. Debido a que los componentes metálicos pueden llegar a alcanzar altas temperaturas si se utilizan bajo un caluroso sol durante el verano, le recomendamos que tenga cuidado al manipular este artículo.
- Limpie el barro que pudiera haber incrustado en las calas para permitir que el acople y desacople sea fácilmente realizado.
- Compruebe periódicamente que las calas no estén desgastadas. Si las calas estuvieran desgastadas, sustitúyalas. Ajuste la fuerza de liberación de las fijaciones antes de comenzar a remar. Si se siguen utilizando las zapatillas sin haber sustituido las calas puede ser causa de que las zapatillas no se puedan desacoplar de las fijaciones apropiadamente o puede que se desacoplen inesperadamente, volcando la embarcación o lesionando al remador como consecuencia.
- Para montar los componentes necesarios de este artículo en la embarcación, utilice solo componentes genuinos o recomendados por cada uno de los fabricantes de las embarcaciones. Al instalar las piezas, asegúrese de seguir las instrucciones indicadas en el manual de instrucciones y el resto de documentos.
- No afloje o desmonte otros componentes aparte de los componentes de ajuste descritos en estas Instrucciones de Instalación y Mantenimiento.
- Lea estas Instrucciones de Instalación y Mantenimiento cuidadosamente, y guárdelas en un lugar apropiado para poderlas consultar en el futuro.

NOTA:

- Antes de subir a bordo de la embarcación, asegúrese de comprobar que las fijaciones SRD, la placa y los adaptadores usados al colocar las fijaciones, y todos los cierres de los zapatos no están sueltos y no vibran.
- Antes de subir a bordo de la embarcación, asegúrese de comprobar que no hay problemas con las palancas de liberación y el cable.
- Si sintiera alguna anomalía en la embarcación, vuelva a verificar los componentes.
- Los componentes no están cubiertos por la garantía cuando se produce un deterioro o desgaste debido a una utilización normal.
- No deje la pedalina húmeda después de haberla utilizado. Limpie y seque cualquier suciedad o humedad con un paño seco.

SPA

SI-B010A-003

KF-R510/KF-R511
KF-R512

Fijaciones SRD

Lista de herramientas necesarias

	Hexalobular [n.º 20]		Llave hexagonal de 2.5mm/3mm
---	----------------------	---	------------------------------

Instalación de la pedalina

- 1. Posicionamiento de la tubería inferior**
Instale el tubo inferior en una posición adecuada teniendo en cuenta la forma de la embarcación.

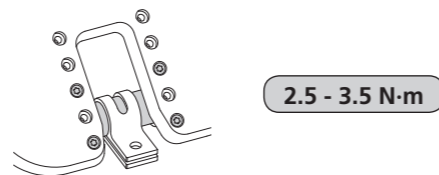

- 2. Instalación temporal de la barra de la pedalina**
Afloje el perno de la abrazadera de fijación de la barra de la pedalina y pase la barra de la pedalina a través de la abrazadera de instalación. Deje la abrazadera de fijación de la barra de la pedalina aflojada tal como está.

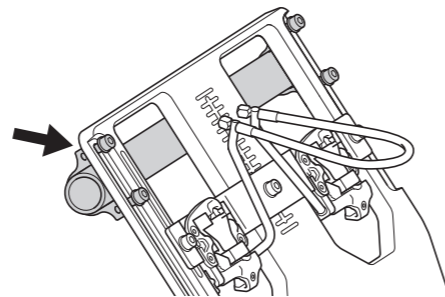

- 3. Instalación temporal de la pedalina**
Mientras deja la barra de la pedalina sin fijar, coloque la pedalina en la embarcación y coloque la barra de la pedalina en el carril de engranaje del lado superior.
- 4. Ajuste del ángulo de la pedalina**
Deslice la pedalina y ajuste el ángulo; a continuación, asegure la fijación inferior.
- 5. Centrado y fijado de la pedalina**
Tome medidas y sitúe la pedalina de tal manera que esté centrada en la embarcación. Cuando termine de ajustar el ángulo y el centrado, apriete la abrazadera de fijación de la barra de la pedalina.

2.5 - 3.5 N·m

- 6. Ajuste de la profundidad del talón**
Coloque el zapato en la unidad de fijación y ajuste la altura; a continuación, fije dicha unidad.

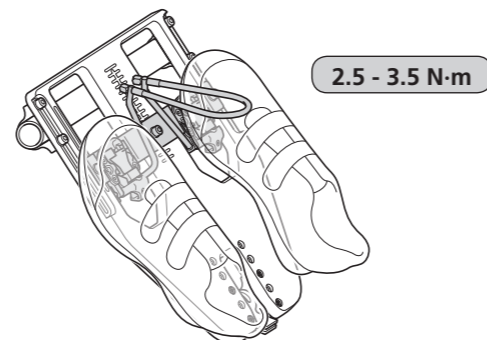

- 7. Ajuste de la distancia de la cala al tacón**
Coloque el zapato y afloje los tornillos que aseguran las fijaciones superior e inferior.

2.5 - 3.5 N·m

Mueva la pedalina y ajuste la distancia; a continuación, apriete las fijaciones superior e inferior.

Ajuste/liberación de los zapatos con/de las fijaciones SRD

Método de acople

Presione el taco en la fijación SRD en diagonal desde atrás.

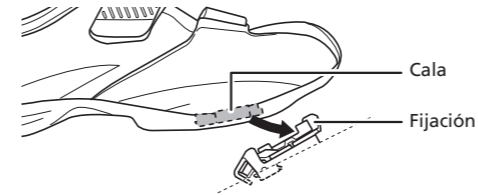

Método de desacople

Hay dos formas de soltar las sujeciones.

- (1) Mueva el talón hacia arriba para soltar la sujeción de la cala.

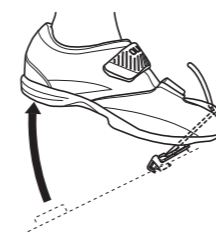

- (2) Tire de la parte central del cable situado en el cabezal de las palancas de liberación hacia arriba mientras levanta el talón hacia arriba.

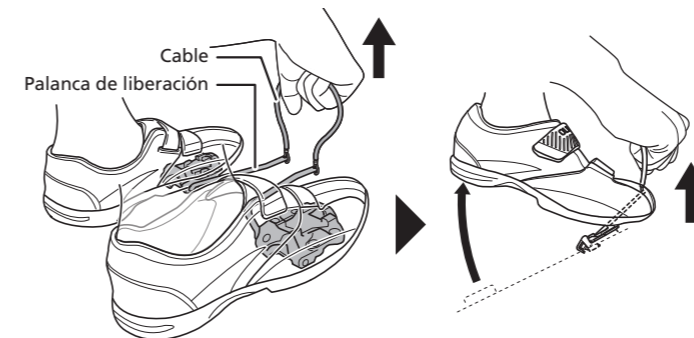

Nota:

Asegúrese de tirar del cable situado en el cabezal de las palancas de liberación hacia arriba. Si tira del cable en diagonal o hacia un lado, no se soltará la cala.

Ajuste de la tensión del resorte de las fijaciones

Ajuste la tensión del resorte con los pernos de ajuste. Los pernos de ajuste vienen dispuestos en las secciones de los talones a la derecha e izquierda de las fijaciones. Iguale las tensiones consultando las placas de ajuste y contando el número de giros de los pernos de ajuste. La tensión del resorte se ajusta en 4 pasos para cada giro del perno de ajuste.

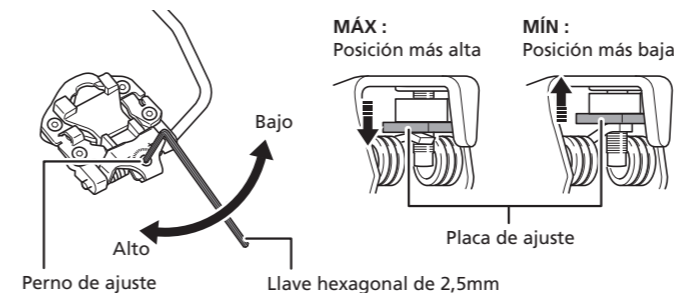

Cuando el perno de ajuste es girado en dirección a las agujas del reloj, la tensión del resorte se incrementa, y cuando es girado en dirección contraria a las agujas del reloj, la tensión del resorte disminuye. Si la placa de ajuste llega a la posición MÁX ó MÍN, no siga girando el perno.

Nota:

Para prevenir que las zapatillas se desacoplen inesperadamente, compruebe que la tensión de los resortes está ajustada apropiadamente.

KF-R511/KF-R512

Manejo de la sección de dirección

1. Una el cable exterior a la abrazadera exterior. Corte el cable exterior a la longitud adecuada para el bote.
* Se recomienda utilizar solamente las partes incluidas u otras partes originales Shimano.

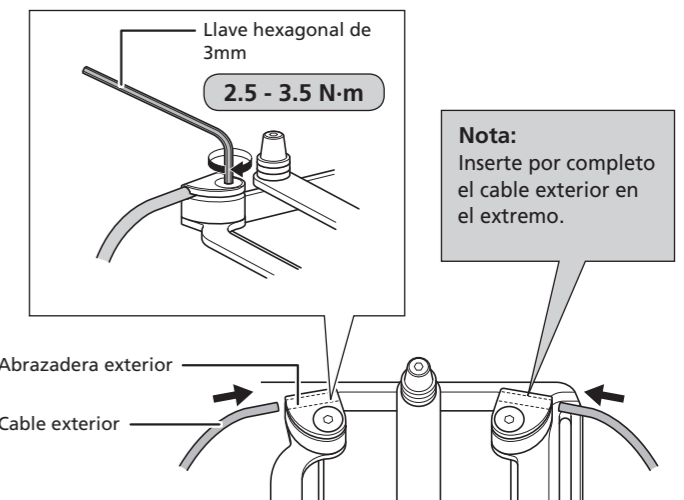

2. Conduzca el cable exterior a través del bote. Inserte el cable exterior según las instrucciones para cada fabricante de botes.
3. Añada el cable interior. Quite la tuerca de montaje interior y la arandela de montaje interior del perno de montaje interior. Pase el cable interior a través del agujero del perno de montaje interior, ajuste la longitud del cable interior y asegure el cable y el perno de montaje interior con la arandela de montaje interior y la tuerca de montaje interior.
* Es posible usar un cable interior con un diámetro de $\varnothing 1,2$ mm a $\varnothing 1,6$ mm.

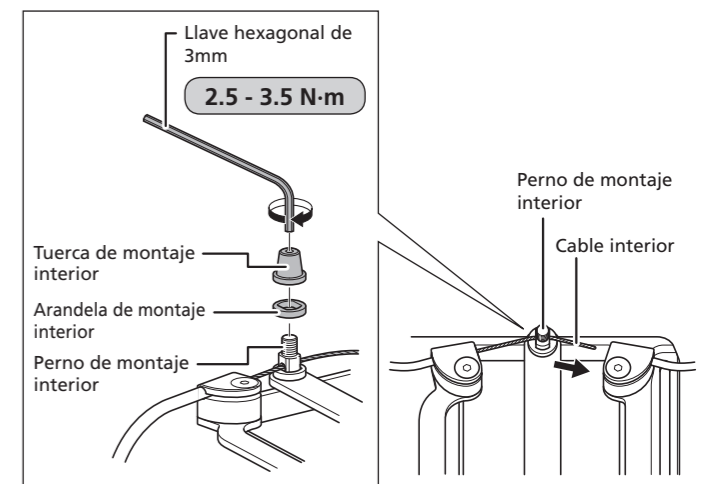

SHIMANO EUROPE B.V.

High Tech Campus 92, 5656 AG Eindhoven, The Netherlands Phone: +31-402-612222
Only EU General Contact : srd@shimano-eu.com

* Las instrucciones de servicio en otros idiomas están disponibles en:
<https://www.shimano.com>

Nota: Las especificaciones pueden cambiar por mejoras sin previo aviso. (Spanish)