

Informações gerais de segurança

AVISO

- Para evitar ferimentos graves:

Se as advertências abaixo não são seguidas, seus sapatos podem não ser liberados da ligação ou podem ser soltos inesperada ou acidentalmente e virar o barco e/ou causar ferimentos.

- Use apenas calços SRD com este produto.
- Usar só as presilhas Shimano (SM-KS60) e prendê-los firmemente aos sapatos.
- Ajustar a força de liberação da ligação no nível adequado, antes de sair.
- No início, realizar o encaixe das presilhas na ligação e soltá-las da mesma repetidamente para fazer com que seu pé adapte-se a ela.
- Certifique-se de que as ligações de presilhas podem ser encaixadas e soltas de modo fiável através de tanto a movimentação dos seus pés como a operação das alavancas de desbloqueio. Faça isto cada vez antes de realizar o lançamento.
- Não pisar com os pés nus na ligação. A peça de projecção pode ferir seu pé.
- Não derrubar este produto ao prender ou soltar. Ao fazer isto, pode causar danos a este produto ou ao barco.
- Não usar este produto por longos períodos com temperaturas altas. Como as partes metálicas ficam extremamente quentes se usadas sob o sol escaldante no verão, guardar este produto com cuidado.
- Remover a lama presa nas presilhas e ligação para manter o encaixe original e desempenho de soltura.
- Certificar-se de verificar o desgaste das presilhas periodicamente. Se as presilhas encontram-se desgastados, substitua-as. Ajustar a força de liberação da ligação antes de sair. Continuar a usar os sapatos sem substituir as presilhas pode fazer com que os sapatos soltem-se da ligação ou deixar que os sapatos sejam soltos inesperadamente e virem o barco e/ou causem ferimentos.
- Para as peças necessárias para montar este produto no barco, usar só as partes recomendadas ou originais de cada fabricante de barco. Ao instalar os componentes, siga as instruções fornecidas nos manuais de instruções e outros documentos.
- Não soltar ou desmontar as peças de modo diferente das peças de ajuste descritas nestas Instruções de Serviços Técnicos.
- Leia estas Instruções de serviços técnicos cuidadosamente e mantenha-as em um lugar seguro para referência posterior.

NOTA:

- Antes de embarcar, verifique se os encaixes, placas e adaptadores SRD utilizados na fixação dos encaixes e todos os apertos dos calços não estão soltos e não trepidam.
- Antes de embarcar, verifique se não existem problemas com as alavancas de liberação e a fiação.
- Se algo parecer anormal durante a saída, verificar novamente.
- As peças não possuem garantia contra desgastes naturais ou deterioração resultante do uso normal.
- Não deixar o finca-pé molhado depois do uso. Limpar qualquer sujeira ou humidade sobre o produto com um pano seco.

POR

SI-B010A-003

**KF-R510/KF-R511
KF-R512**
Encaixes SRD

Lista de ferramentas a usar



 Chave hexalobular
interna no. 20

 Chave sextavada de
2.5mm/3mm

Instalar o finca-pé

1. Posicionamento do tubo inferior

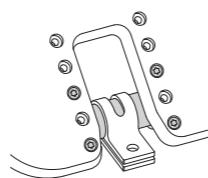
Instale o tubo inferior na posição adequada de acordo com o formato do barco.

2.5 - 3.5 N·m

2. Instalando temporariamente a barra do finca-pé

Solte o parafuso do grampo de fixação da barra do finca-pé e passe a barra do finca-pé pelo grampo de instalação. Deixe o grampo de fixação da barra do finca-pé solto como está.

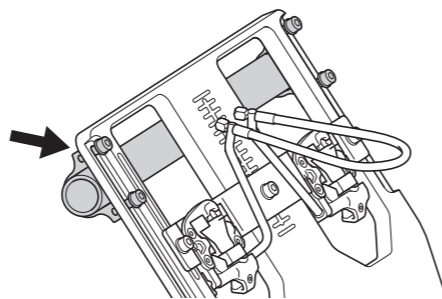

3. Instalando temporariamente do finca-pé do pé

Deixando a barra do finca-pé solta, coloque o finca-pé do pé no barco e prenda a barra do finca-pé ao trilho no lado superior.

4. Definir o ângulo do finca-pé

Deslize o finca-pé e ajuste o ângulo, e, posto isso, fixe o encaixe inferior.

5. Centrar e fixar o finca-pé

Meça e coloque o finca-pé de modo que fique centrado no barco. Quando terminar de ajustar o ângulo e a centralização, aperte o grampo de fixação da barra do finca-pé

2.5 - 3.5 N·m

6. Definindo a profundidade do calcanhar

Coloque o calçado na unidade de ligação e ajuste a altura, em seguida, fixe a unidade de ligação.

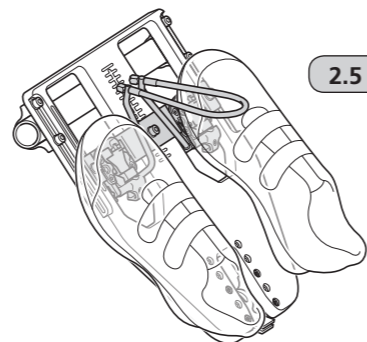
2.5 - 3.5 N·m

7. Ajustando a distância entre a presilha e o calcanhar

Coloque o calçado e afrouxe os parafusos que prendem os encaixes superior e inferior.

2.5 - 3.5 N·m

Mova o finca-pé do pé, ajuste a distância, depois, aperte os encaixes superior e inferior.

Montar/liberar os calços nos/dos encaixes SRD

Método de fixação

Pressione a travessa no encaixe SRD em diagonal por trás.

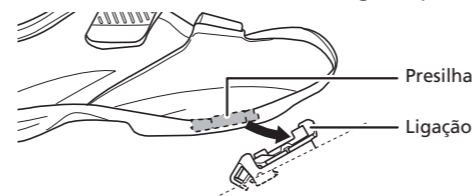

Método para soltar

Existem duas maneiras de soltar as ligações.

(1) Erga o seu calcanhar para cima de modo a soltar a ligação da presilha.

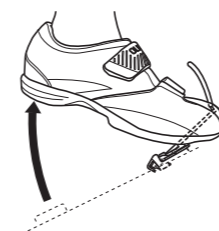

(2) Puxe a parte central do fio na cabeça das alavancas de desbloqueio diretamente para cima enquanto ergue o seu calcanhar para cima.

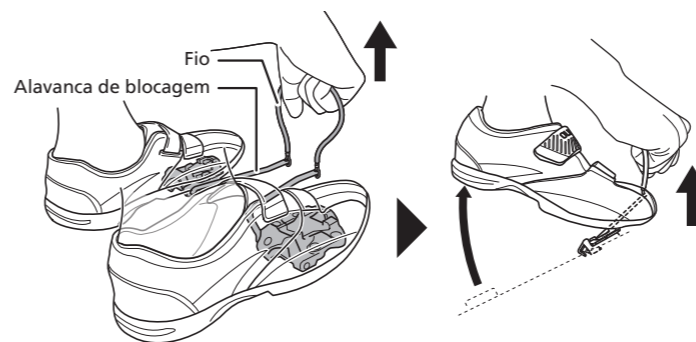

Nota:

Certifique-se de que puxa o fio na cabeça das alavancas de desbloqueio diretamente para cima. Puxar o fio na diagonal ou para o lado não irá libertar a presilha.

Ajuste da tensão da mola de ligação

Ajustar a tensão da mola com os parafusos de ajuste. Os parafusos de ajuste são fornecidos nas secções do calcanhar das ligações direita e esquerda.

Nivelar as tensões ao consultar as placas de ajuste e ao contar o número de rotações dos parafusos de ajuste.

A tensão da mola é ajustada em 4 passos para cada rotação do parafuso de ajuste.

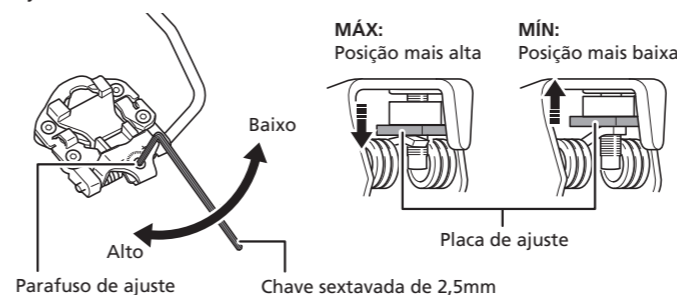

Quando o parafuso de ajuste é rodado no sentido dos ponteiros do relógio, a tensão da mola aumenta e quando é rodado no sentido contrário aos ponteiros do relógio, a tensão da mola diminui.

Se a placa de ajuste alcança a posição **MÁX** ou **MÍN**, não rodar mais o parafuso de ajuste.

Nota:

De forma a evitar que os sapatos soltem-se inesperadamente, certificar-se se todas as tensões da mola foram ajustadas adequadamente.

KF-R511/KF-R512

Lidando com a seção de direção

1. Anexe o cabo externo ao grampo externo. Corte o cabo externo com o comprimento adequado ao barco.

* Recomenda-se usar apenas as peças incluídas ou outras peças Shimano originais.

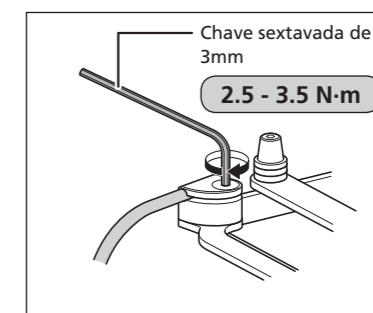

Nota:
Insira o cabo externo totalmente na extremidade.

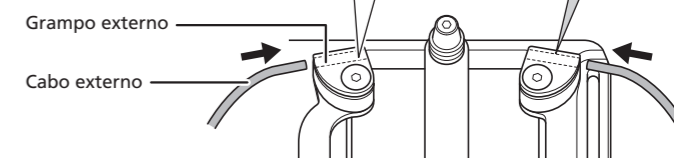

2. Gire o cabo externo no barco. Anexe o cabo externo de acordo com as instruções de cada fabricante do barco.
 3. Anexe o cabo interno. Remova a porca e a arruela de montagem internas do parafuso de montagem interno. Passe o cabo interno pelo orifício do parafuso de montagem interno, ajuste o comprimento do cabo interno e prenda o cabo e o parafuso de montagem interno com a arruela e a porca de montagem internas.
- * É possível usar um cabo interno com 1,2 mm a 1,6 mm de diâmetro.

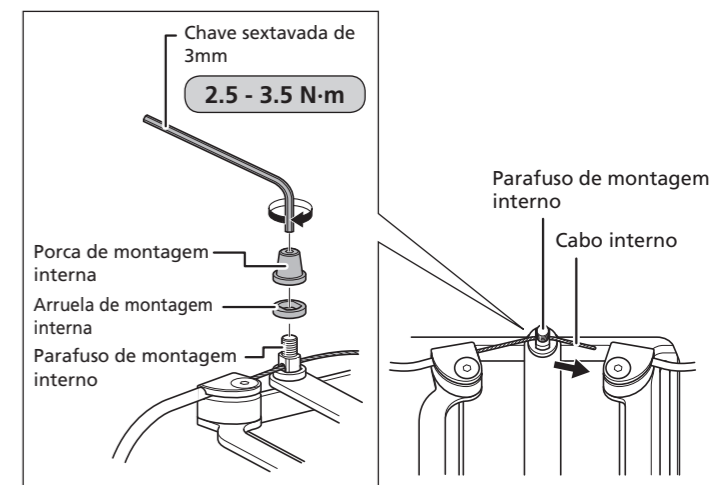

SHIMANO EUROPE B.V.

High Tech Campus 92, 5656 AG Eindhoven, The Netherlands Phone: +31-402-612222
Only EU General Contact : srd@shimano-eu.com

* Instruções de Serviço em outros idiomas estão disponíveis em : <https://www.shimano.com>

Nota: As especificações estão sujeitas a alterações para aperfeiçoamentos sem notificação prévia. (Portuguese)