

Informazioni generali per la sicurezza

AVVERTENZA

- Per evitare gravi infortuni:

Per la mancata osservanza delle avvertenze sotto, le scarpette potrebbero sganciarsi improvvisamente e involontariamente, o non sganciarsi quando serve, con rischi di ribaltamento o infortunio.

- Utilizzare solo scarpette SRD con questo prodotto.
- Usare solo tacchetti Shimano (SM-KS60) e fissarli saldamente alle scarpette.
- Regolare appropriatamente la forza di sgancio dell'attacco, prima della messa in acqua.
- All'inizio, esercitarsi con i piedi agganciando e sganciando più volte i tacchetti dalle pedane.
- Verificare che gli attacchi dei tacchetti possano essere agganciati e sganciati in modo sicuro sia muovendo i piedi, sia azionando le leve di rilascio. Eseguire questa operazione prima di ogni messa in acqua.
- Gli attacchi non devono essere usati a piedi nudi. La parte sporgente potrebbe essere causa d'infortunio.
- Non far cadere il prodotto nel processo di aggancio, o di sgancio. Si rischierebbe il danneggiamento del prodotto, o della barca.
- Non usare a lungo il prodotto quando la temperatura è molto alta. Se usato in estate sotto il sole che brucia, le parti metalliche possono diventare calde da ustionare e pertanto il prodotto deve essere usato con molta cura.
- Pulire bene tacchetti e attacchi rimuovendo ogni traccia di fango, per preservare le prestazioni ottimali di aggancio e sgancio.
- Periodicamente, controllare l'usura dei tacchetti. Se i tacchetti sono consumati, sostituirli. Regolare la forza di sgancio dell'attacco, prima della messa in acqua. Continuando ad usare la barca senza sostituire i tacchetti, le scarpette potrebbero sganciarsi improvvisamente, o non sganciarsi quando serve, con rischi di ribaltamento o infortunio.
- Riguardo le parti della barca su cui questo prodotto deve essere installato, bisogna usare solo parti originali o consigliate dal fabbricante della barca. Quando si installano parti, assicurarsi di seguire le istruzioni fornite nei manuali di istruzioni e in altri documenti.
- Non disinstallare, né allentare altre parti che non siano quelle da regolare secondo le Istruzioni per l'assistenza tecnica qui contenute.
- Leggere attentamente queste istruzioni tecniche e conservarle in luogo sicuro per riferimento futuro.

NOTA:

- Prima di mettersi in barca, assicurarsi di controllare che gli attacchi delle SRD, la piastra e gli adattatori utilizzati per il fissaggio degli attacchi nonché tutti i bloccaggi delle scarpette non siano allentati e non sferragliano.
- Prima di salire a bordo dell'imbarcazione, assicurarsi di controllare che non vi siano problemi con le leve di sblocco e il cavo.
- Se nei preparativi d'uscita qualcosa sembrasse trovarsi in condizione anomala, ricontrollare.
- Le parti componenti non sono garantite per deterioramento o usura naturali da uso normale.
- Aver cura delle pedane bagnate, dopo l'uso. Con un panno asciutto, strofinare le parti per pulirle da sporcizia e fanghiglia.

ITA

SI-B010A-003

KF-R510/KF-R511
KF-R512

Attacchi SRD

Elenco degli attrezzi da utilizzare

	Esalobata [N.ro 20]		Chiave esagonale da 2.5mm/3mm
---	---------------------	---	-------------------------------

Installazione della pedana

1. Posizionamento del tubo inferiore

Montare il tubo inferiore in una posizione appropriata as econda della forma dell'imbarcazione.

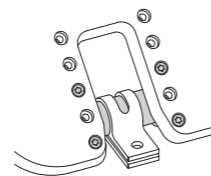

2.5 - 3.5 N·m

2. Installazione temporanea della barra pedana

Allentare il bullone del morsetto di fissaggio della barra pedana e far passare la barra pedana attraverso il morsetto di installazione. Lasciare il morsetto di fissaggio della barra pedana allentato così com'è.

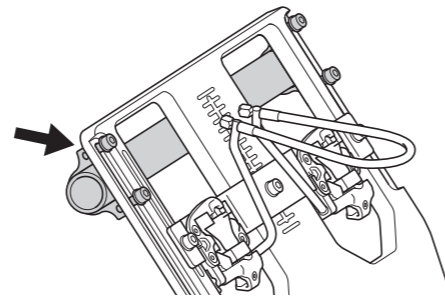

3. Installazione temporanea della pedana

Lasciando la barra pedana non fissata, posizionare la pedana sull'imbarcazione e fissare la barra pedana alla guida ingranaggio sul lato superiore.

4. Impostazione dell'angolo della pedana

Far scorrere la pedana e regolare l'angolo, quindi fissare l'elemento di montaggio inferiore.

5. Centraggio e fissaggio della pedana

Misurare e impostare la pedana in modo che sia centrata sull'imbarcazione. Una volta terminati l'impostazione dell'angolo e il centraggio, serrare il morsetto di fissaggio della barra pedana.

2.5 - 3.5 N·m

6. Impostazione della profondità del tallone

Collegare la scarpetta all'unità di aggancio e regolare l'altezza, quindi fissare l'unità di aggancio.

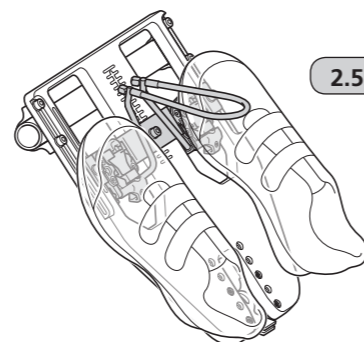

2.5 - 3.5 N·m

7. Impostazione della distanza tra tacchetto e tallone

Fissare la scarpetta e allentare le viti che fissano gli elementi di montaggio superiore e inferiore.

2.5 - 3.5 N·m

Spostare la pedana e regolare la distanza, quindi serrare gli elementi di montaggio superiore e inferiore.

Aggancio/sgancio delle scarpette negli/dagli attacchi SRD

Metodo di aggancio

Premere il tacchetto nell'attacco SRD in senso diagonale e all'indietro.

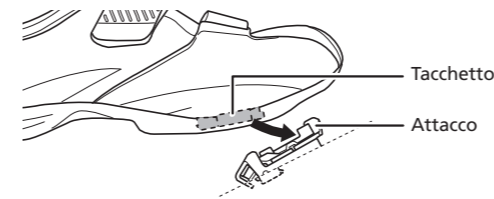

Metodo di sgancio

Gli attacchi possono essere sganciati in due modi:

(1) Muovendo il tallone verso l'alto per sganciare l'attacco dal tacchetto.

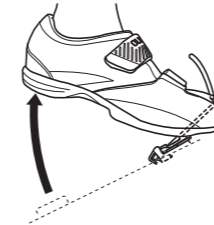

(2) Posizionando la parte centrale del filo in cima alle leve di rilascio mentre si solleva il tallone.

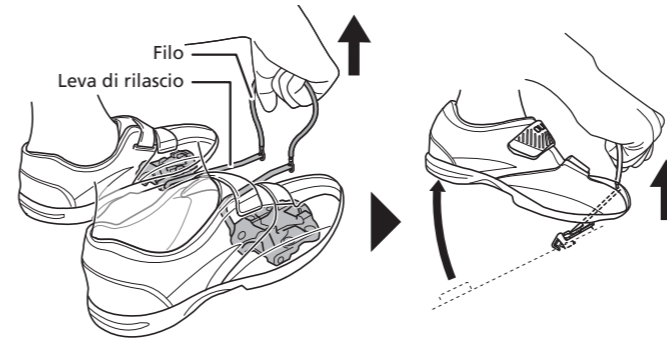

Nota:

Accertarsi che il filo in cima alle leve di rilascio venga tirato in modo dritto. Se il movimento avviene in diagonale o lateralmente, il tacchetto non viene sganciato.

Regolazione della tensione della molla dell'attacco

Regolare la tensione della molla usando i bulloni di regolazione I bulloni di regolazione sono forniti sulle parti per tallone degli attacchi di destra e di sinistra. Pareggiare le tensioni con riferimento alle piastre di regolazione e contando il numero di rotazioni dei bulloni di regolazione. La tensione della molla viene regolata di 4 livelli per ciascuna rotazione del bullone di regolazione.

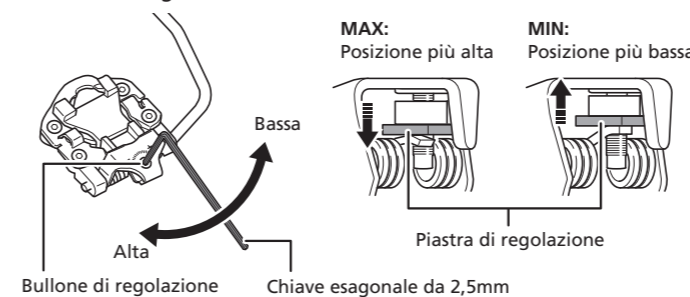

Girando il bullone di regolazione in senso orario, la tensione della molla aumenta, e girandolo in senso antiorario, la tensione della molla diminuisce.

Quando la piastra di regolazione ha raggiunto la posizione MAX, o MIN, non insistere a girare il bullone di regolazione.

Nota:

Per non rischiare che le scarpette si sgancino improvvisamente, accertarsi che tutte le tensioni delle molle siano regolate correttamente.

KF-R511/KF-R512

Trattamento della sezione di guida

1. Attaccare il cavo esterno al morsetto esterno. Tagliare il cavo esterno alla lunghezza appropriata rispetto alla barca.

* Si raccomanda di utilizzare soltanto i pezzi inclusi o altri pezzi originali Shimano.

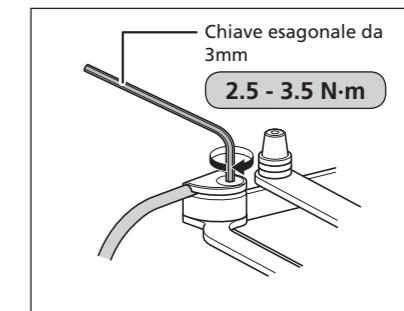

Nota:

Inserire il cavo esterno completamente nell'estremità.

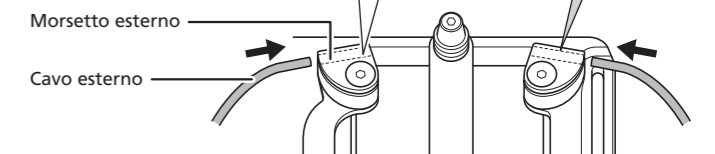

2. Far passare il cavo esterno attraverso la barca. Attaccare il cavo esterno secondo le istruzioni del produttore della barca.

3. Attaccare il cavo interno. Rimuovere il dado interno di montaggio e la rondella interna di montaggio dal bullone interno di montaggio. Far passare il cavo interno attraverso il foro del bullone interno di montaggio, regolare la lunghezza del cavo interno, e assicurare il cavo e il bullone interno di montaggio con la rondella interna di montaggio e il dado interno di montaggio.

* È possibile utilizzare un cavo interno con un diametro da $\phi 1,2$ mm a $\phi 1,6$ mm

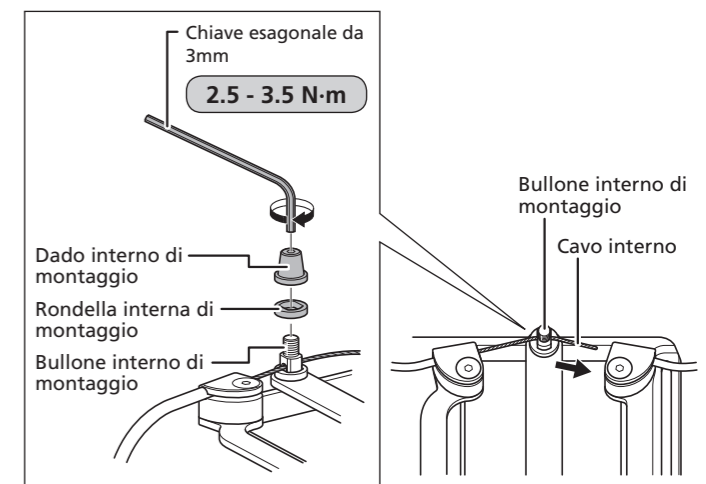

SHIMANO EUROPE B.V.

High Tech Campus 92, 5656 AG Eindhoven, The Netherlands Phone: +31-402-612222
Only EU General Contact : srd@shimano-eu.com

* Le istruzioni per l'assistenza in altre lingue sono disponibili all'indirizzo : <https://www.shimano.com>

Vogliate notare che le caratteristiche sono soggette a cambiamenti dovuti a miglioramento, senza preavviso. (Italian)