

Informations générales concernant la sécurité

AVERTISSEMENT

- Pour éviter de graves blessures:

Si vous ne suivez pas les conseils qui précèdent, vos chaussures risquent de ne pas se dégager de la fixation ou de se dégager à l'improviste et d'être ainsi à l'origine d'un chavirage ou d'un accident.

- N'utilisez que des chaussures SRD avec ce produit.
- N'utilisez que des taquets Shimano (SM-KS60) et fixez-les solidement sur les chaussures.
- Réglez la force de retour de la fixation au bon niveau avant la mise à l'eau.
- Pour commencer, engagez et dégagez plusieurs fois les taquets dans/hors de la fixation afin de vous habituer à la manœuvre.
- Assurez-vous que les fixations du taquet peuvent être engagées et délogées de manière fiable en bougeant vos pieds et en actionnant les leviers de dégagement. Effectuez cette procédure avant chaque démarrage.
- N'enfilez pas la fixation avec les pieds nus. Les parties saillantes pourraient vous blesser les pieds.
- Ne laissez pas tomber ce produit lorsque vous l'engagez ou le dégagez. Vous risqueriez de l'endommager ou d'endommager l'embarcation.
- N'utilisez pas ce produit pendant longtemps si la température est très élevée. Les parties métalliques pouvant devenir très chaudes sous le soleil brûlant de l'été, manipulez ce produit avec prudence.
- Éliminez la boue collée aux taquets et à la fixation pour être en mesure de dégager/engager les taquets et la fixation avec les performances originales.
- Vérifiez régulièrement l'état d'usure des taquets. Si les taquets sont usés, remplacez-les. Réglez la force de dégagement de la fixation avant la mise à l'eau. Si vous continuez à utiliser les chaussures sans remplacer les taquets les chaussures risquent de ne pas pouvoir se dégager de la fixation ou de se dégager à l'improviste, causant ainsi un chavirage ou un accident.
- N'utilisez pour fixer ce produit sur l'embarcation que des pièces originales, recommandées par le fabricant de l'embarcation. Lors de l'installation des pièces, assurez-vous de suivre les instructions décrites dans les manuels d'utilisation ainsi que dans les autres documents.
- Ne desserrez ni ne démontez les pièces autres que celles nécessaires au réglage décrites dans ces Instructions du service technique.
- Lire soigneusement ces instructions techniques de montage et les conserver dans un endroit sûr pour s'y référer ultérieurement.

REMARQUE:

- Avant de monter à bord du bateau, assurez-vous que les fixations SRD, le plateau et les adaptateurs utilisés pour attacher les fixations, et toutes les fermetures de la chaussure sont bien serrées et ne vibrent pas.
- Avant de monter à bord du bateau, assurez-vous que les leviers de largage ainsi que le câble fonctionnent parfaitement.
- Si vous remarquez une anomalie pendant les préparatifs, contrôlez à nouveau.
- Les pièces ne sont pas garanties contre une usure naturelle ou un endommagement provenant d'une utilisation normale.
- Les plaques de pieds ne doivent pas rester humides après l'usage. Éliminez la saleté et l'humidité avec un chiffon sec.

FRE

SI-B010A-003

KF-R510/KF-R511
KF-R512

Fixations SRD

Liste des outils à utiliser

	Hexalobulaire [n°20]		Clé hexagonale de 2.5mm/3mm
---	----------------------	---	-----------------------------

Installation de la planche de pieds

1. Positionnement du tuyau inférieur

Installez le tuyau inférieur dans la bonne position en fonction du bateau.

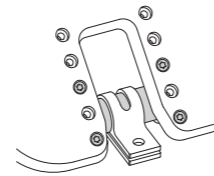

2.5 - 3.5 N·m

2. Installation temporaire de la barre de planche de pieds

Desserrez le boulon de la bride de fixation de la barre de planche de pieds et faites passer la barre de planche de pieds dans la bride de serrage. Laissez la bride de fixation de la barre de planche de pieds desserrée telle quelle.

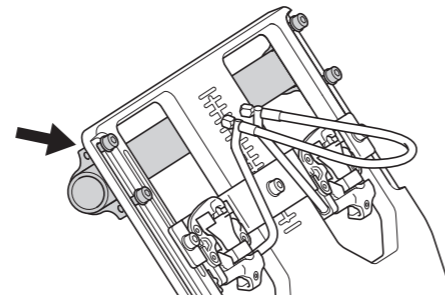

3. Installation temporaire des planche de pieds

Tout en laissant la barre de planche de pieds non fixée, placez la planche de pieds sur le bateau et attachez la barre de planche de pieds au rail sur le côté supérieur.

4. Réglage de l'angle de la planche de pieds

Faites glisser la planche de pieds et ajustez l'angle, puis fixez le raccord inférieur.

5. Centrage et fixation de la planche de pieds

Mesurez et réglez la planche de pieds de manière à ce qu'elle soit centrée sur le bateau. Lorsque vous avez terminé le réglage d'angle et le centrage, serrez la bride de fixation de la barre de planche de pieds

2.5 - 3.5 N·m

6. Réglage de la profondeur du talon

Fixer le socle à la reliure de l'unité et régler sa hauteur, puis fixez l'attache de l'unité.

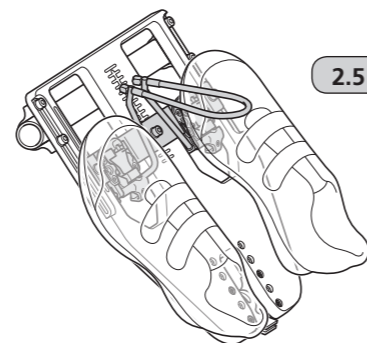

2.5 - 3.5 N·m

7. Réglage de la distance du taquet au talon

Fixez le socle, et desserrez les vis qui fixent la partie supérieure et inférieure des raccords.

2.5 - 3.5 N·m

Déplacez la planche de pieds et ajustez la distance, puis serrez les fixations supérieures et inférieures.

Engagez/Dégagez les chaussures dans/hors des fixations SRD

Méthode d'engagement

Poussez le taquet dans la fixation SRD diagonalement vers l'arrière.

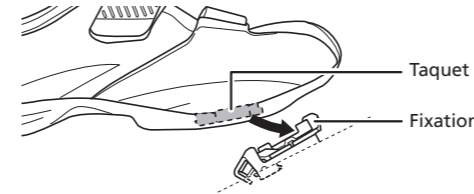

Méthode de dégagement

Il existe deux façons de dégager les fixations.

(1) Levez votre talon pour dégager la fixation du taquet.

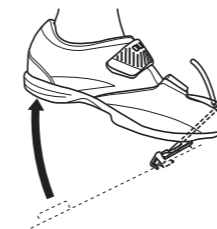

(2) Tirez droit vers le haut la partie centrale du fil au bout des leviers de dégagement, tout en levant votre talon.

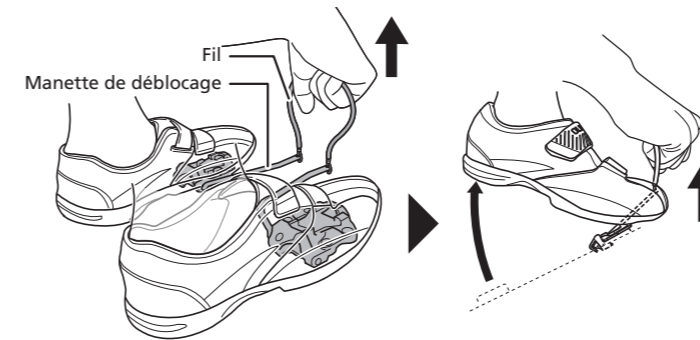

Remarque:

Veillez à tirer droit vers le haut le fil au bout des leviers de dégagement. Si vous tirez sur le fil en direction diagonale ou latérale, le taquet ne se dégagera pas.

Réglage de la tension du ressort de la fixation

Réglez la tension du ressort avec les boulons de réglage. Les boulons de réglage sont situés sur les sections du talon à droite et à gauche de la fixation.

Egalisez les tensions en prenant comme repère les plaques de réglage et en comptant le nombre de tours des boulons de réglage. La tension du ressort se règle sur 4 niveaux, un à chaque tour du boulon de réglage.

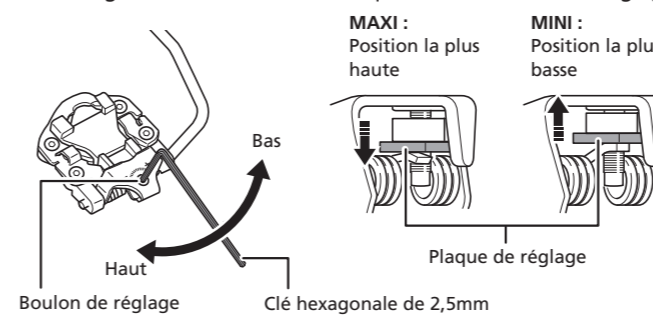

Si vous faites tourner le boulon de réglage en sens horaire, la tension du ressort augmente, si vous le faites tourner en sens antihoraire la tension du ressort diminue.

Si la plaque de réglage atteint la position MAXI ou MINI, cessez de faire tourner le boulon de réglage.

Remarque:

Pour éviter que les chaussures se dégagent à l'improviste, vérifiez si toutes les tensions des ressorts sont correctement réglées.

KF-R511/KF-R512

Manipulation de la section directrice

1. Fixez le câble externe au crampon externe.

Coupez le câble externe à la longueur adaptée à l'embarcation.

* Il est recommandé d'utiliser exclusivement les pièces fournies ou d'autres pièces originales Shimano.

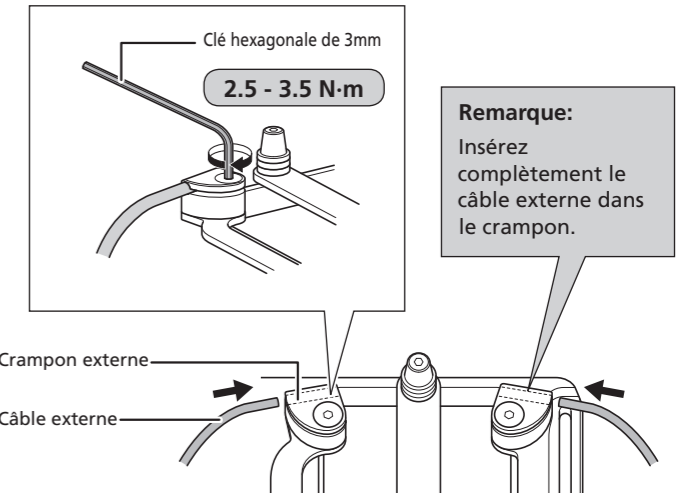

Crampon externe

Câble externe

2. Faites passer le câble externe au travers de l'embarcation.

Fixez le câble externe conformément aux instructions du fabricant de chaque embarcation.

3. Fixez le câble interne.

Ôtez l'écrou et la rondelle de montage internes du boulon de montage interne. Passez le câble interne par le trou du boulon de montage interne, réglez la longueur du câble interne, et fixez bien le câble et le boulon de montage interne avec la rondelle et l'écrou de montage internes.

* Il est possible d'utiliser un câble interne d'un diamètre de 1,2 mm à 1,6 mm.

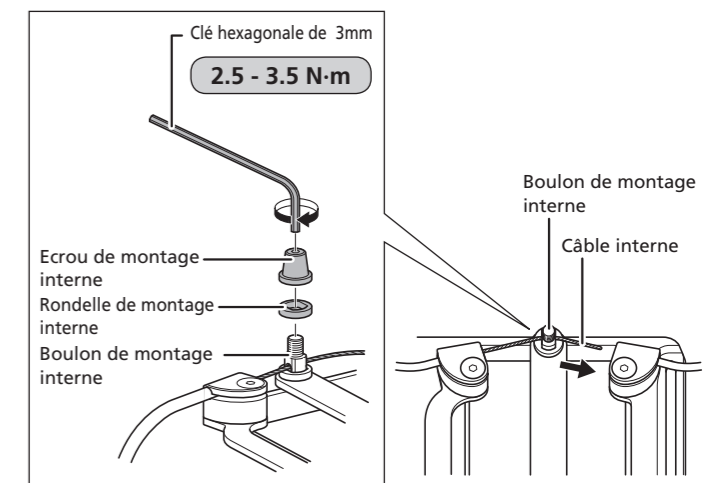

Ecrou de montage interne

Rondelle de montage interne

Boulon de montage interne

Boulon de montage interne

Boulon de montage interne

Boulon de montage interne

Boulon de montage interne

Boulon de montage interne

Boulon de montage interne

Boulon de montage interne

Boulon de montage interne

Boulon de montage interne

Boulon de montage interne

Boulon de montage interne

Boulon de montage interne

Boulon de montage interne

Boulon de montage interne

Boulon de montage interne

Boulon de montage interne

Boulon de montage interne

Boulon de montage interne

Boulon de montage interne

SHIMANO EUROPE B.V.

High Tech Campus 92, 5656 AG Eindhoven, The Netherlands Phone: +31-402-612222

Only EU General Contact : srd@shimano-eu.com

* Des instructions de montage dans d'autres langues sont disponibles sous:
<https://www.shimano.com>

Sous réserve de changement des spécifications sans préavis pour l'amélioration du produit. (French)